



НЕ ОТ МИРА СЕГО

Лаура Чандлер. Фото Кароль Уилмот



В мире ручек Жан-Пьер Лепин (Jean-Pierre Lérine) напоминает инопланетянина. И очень даже гордится этим. Достаточно посетить интернет-сайт jean-pierre-lerine.com и увидеть его JPL Planet. Отражение мира, в котором он обитает. Это действительно очень красивая планета

Художник с сыновьями Бенжамин (слева) и Жюльеном, ставшими его коллегами и помощниками

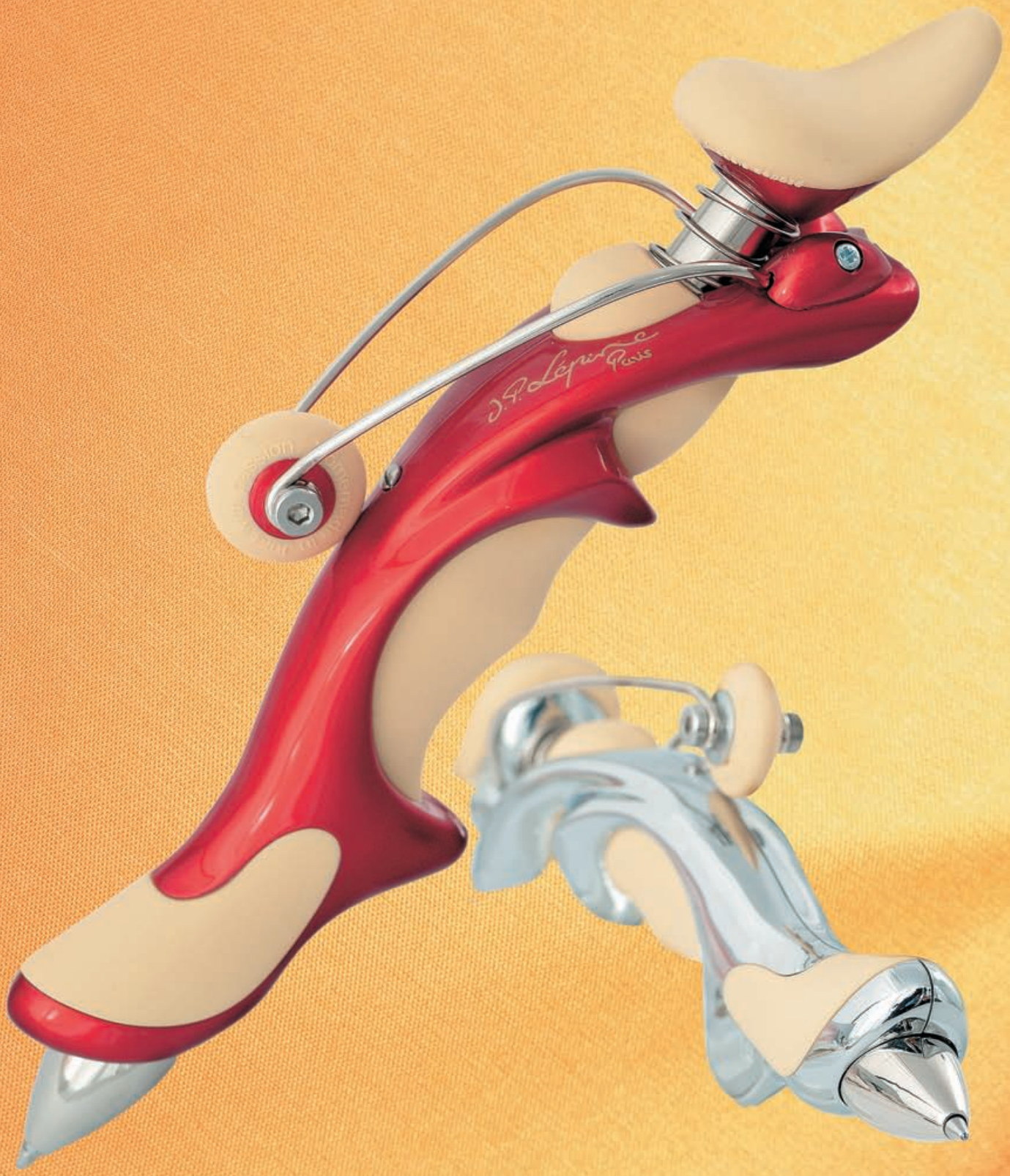



Создатель изысканных трубок, ручек и часов, Лепин (Lepine) прежде всего художник. Каждое его новое творение такое же свежее и удивительное, как нетронутый снег его любимой деревушки Сен-Люписен.

«Родовое гнездо» Лепина расположилось в потрясающе красивом горном районе Жюра (между Францией и Швейцарией). Сам Жан-Пьер — достойный продолжатель старинного рода ремесленников. Поэтому неудивительно его

стремление включить в свой бизнес и всю семью. Его сыновья Бенжамин и Жюльен, жена Бенжамина — Дельфина и жена главы фирмы — Жаклин заняты выпуском авторучек линии Jean-Pierre Lepine. Несколько наемных работников помогают семье в столь кропотливом труде.

Начинал в свое время Лепин с деревянных курительных трубок ручной работы, отличавшихся сложным декором. А примерно двадцать лет назад он решил заняться выпуском авторучек, представив первое произведение — ручку Zig Zag с фигурным клипом. Затем появилась яркая, многоцветная модель Samba с выпуклым волнообразным клипом и дугообразным кольцом. Следующая, такая же многоцветная модель Casanova поразила всех совершенно неожиданным клипом. Он был выполнен в виде заливчатского галстука. Прошло довольно много лет, но все эти модели до сих пор популярны, и поэтому их выпуск продолжается.

Среди первых наиболее примечательных лимитированных изданий можно назвать ручку Nedega. Ее декором служит изысканный узор в виде плюща из чистого серебра или с позолотой, выщегося по корпусу авторучки. Нельзя не отметить и модель Graphyscaf в морском стиле. Graphyscaf изготовлена из нержавеющей стали с покрытием из 22-каратного золота. Она состоит из 52 деталей, скрепленных 143 незаметными заклепками. Морскую тему подкрепляет иллюминатор, расположенный в корпусе ручки. Через него можно наблюдать, как подаются чер-

Пейзаж
с лодками
на местном
озере





*Авторучка
Free Ride
работы Лепина
в пяти цветах*

нила; если же ручка закрыта, то через другой иллюминатор можно увидеть перо. И это еще не все. Для выразительности ручку поместили в ее «естественную среду обитания». Авторучка Garghyscaf уютно лежит в представительском футляре в виде иллюминатора с песком и ракушками.

Теперь немного о том, почему Лепин выпустил ручку под названием Free Ride. В Жюра практически круглый год проходят различные спортивные состязания — отсюда и появилось название Free Ride. Авторучку можно назвать одновременно и скульптурой, и пишущим инструментом. В модели логично сочетаются стиль и эргономика. Создать такую ручку было нелегко, и потребовалось семь лет, чтобы видение предмета обрело завершенность. Лепин сделал массу набросков и образцов, прежде чем ему удалось получить задуманное. Затем его сын Бенжамин занялся технологическими вопросами, необходимыми для запуска модели. Внутренние детали изготовлены из обработанной меди, а внешнее оформление — из смолы и резины. Из тех же сверхпрочных материалов, что и у го-

*Чертеж
перьевой ручки,
сделанный
Лепином*

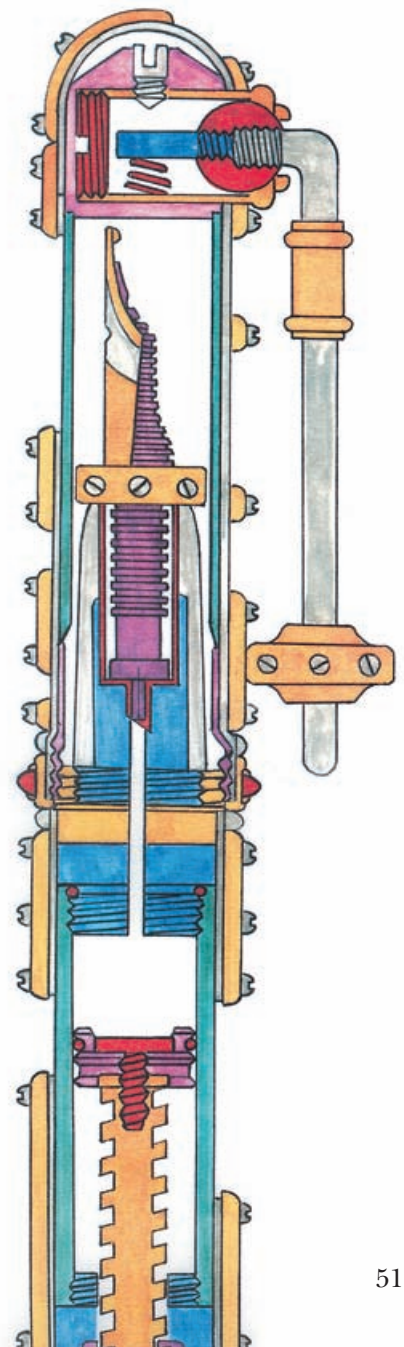

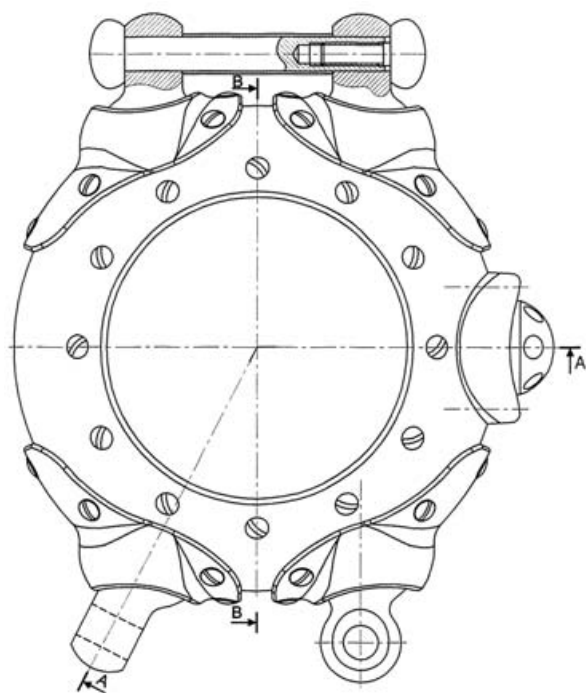

Чертеж корпуса часов Velhaga и пейзаж с видом деревни Сен-Люписен, нарисованный Жан-Пьером Лепином

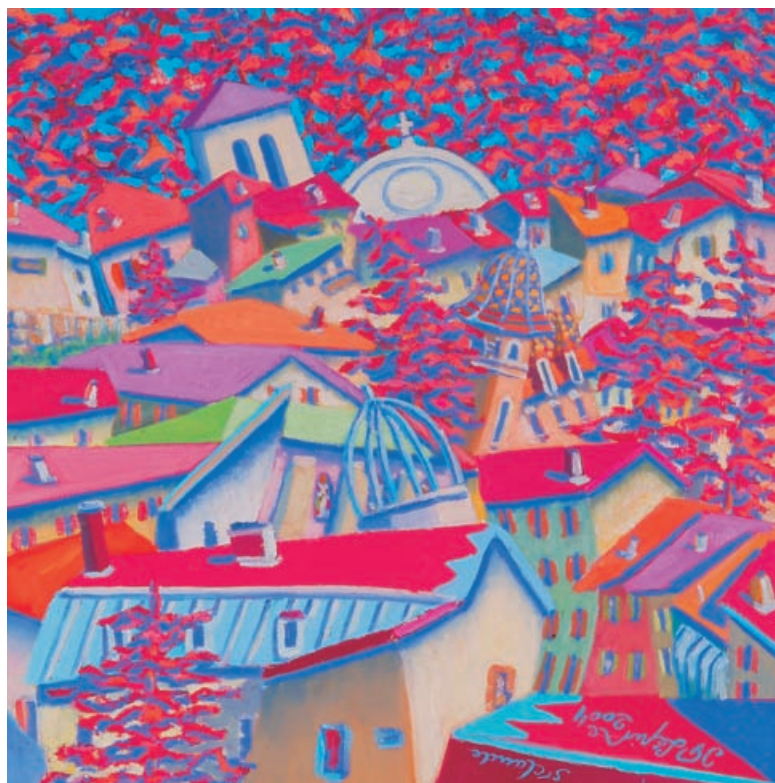

ночных автомобилей «Формулы-1». Ручка выпускается не только в черном и хромовом варианте, но и в жизнерадостных, ярких цветах.

В мае на выставке канцелярских товаров National Stationery Show, самой главной торговой выставке США для производителей ручек высокого класса, Лепин удивил практически всех. Он представил причудливую ручку, сплошь покрытую шипами. Выглядит она как оружие, и ее крайне неудобно держать в руке. Лепин с улыбкой объяснял изумленной публике, что эта ручка предназначена для его жены: «Теперь она должна дважды подумать, прежде чем подписать чек или списать деньги с кредитной карты». В одной из разновидностей этой ручки острие каждого шипа украшено маленьким бриллиантом. А название этой ручки, как пояснил Лепин, просто *Lepine*. Сначала я подумала, что здесь какая-то ошибка, и, лишь освежив свои познания во французском, разобралась: оказывается, *Lepine* переводится как «шип».

Жан-Пьер и сейчас продолжает работать с моделью *Graphyscaf*. Из последнего — роскошная авторучка из розового золота с бриллиантами, которую он собирается в скором времени выставить в Дубае. Более того, модель *Graphyscaf* вдохновила его на создание первых часов *Velhaga*, увидевших свет в 2005 году. Циферблат механических часов напоминает иллюминатор, а цифры закреплены особыми заклепками. Корпус из нержавеющей стали и вспомогательные детали изготавливаются небольшими партиями в мастерской Лепина. А вот сборку часов осуществляет часовых дел мастер из Швейцарии Седрик Джонер (*Cedric Johner*). И потому часы *Velhaga* по праву считаются часами швейцарского производства. В принципе, ничего удивительного в том, что Лепин занялся часами, нет. Ведь его предок Жан-Антуан Лепин, живший в XVIII веке, был часовщиком самого короля. И Жан-Пьер Лепин — истинный продолжатель семейных традиций.

Мы не в состоянии представить, что еще он может придумать и сделать. Можно быть уверенными лишь в том, что это окажется чем-то ярким, красивым и уникальным.

Подробную информацию о продукции Жан-Пьера Лепина можно получить на сайте www.jean-pierre-lepine.com



ТЕРРИТОРИЯ ЖЮРА

Если вам вдруг очень захочется оказаться в сказочной стране — отправляйтесь в Жюра. Этот восхитительный лесной уголок Восточной Франции заставит вас забыть на время о мирской суете.

Те, кого интересуют необычные ручки, смогут полюбоваться изделиями от Jean-Pierre Lepine (возможно, и купить их). А те, кто хочет просто отдохнуть, смогут получить все то, что им было обещано турфирмой. Горные склоны Жюра — настоящий клондайк для фанатов спорта, возможности которых ограничены лишь их личным мужеством. Здесь множество озер и пещер, поля для гольфа, лыжные трассы, велосипедные и конные тропы. Можно заняться скалолазанием или спуститься в каньоны, кататься на саниах, запряженных собаками, — и это далеко не полный список предложений.

Да и помимо спорта здесь можно увидеть массу интересного. Хотите посетить замок? Пожалуйста! В Жюра есть несколько замков, построенных в XI веке. На землях Жюра множество художественных и ремесленных мастерских, и студий, музеев, и художественных галерей.

Регион славится и своими гастрономическими изысками. Один из них — vin jaune (буквально — «желтое вино»). На самом деле это вино белое, приобретающее отчетливый бронзовый оттенок в процессе старения. А еще можно попытаться отведать хотя бы часть из четырехсот сортов сыра. Каждый год в феврале проходит День вина, который в Жюра отмечается фестивальным празднеством.

Если вы планируете посетить Жюра, сначала загляните на сайт www.jura-tourism.com

*Фото:
Жюльен
Лепин*

Pen World

ЖУРНАЛ О МИРЕ ПИСЬМА ДЛЯ ЦЕНИТЕЛЕЙ РОСКОШИ

Эти и другие материалы журнала «Мир Ручек»
Вы можете найти на сайте www.ElitePen.ru

Copyright © ООО «Мир Ручек»

Все права на материалы охраняются в соответствии с законодательством РФ.
Любое использование возможно только с письменного разрешения правообладателя.